

艾世銘製冰機使用手冊(簡易)

新泰餐飲



SRM-105A

新泰



SRM-45A

一、構造

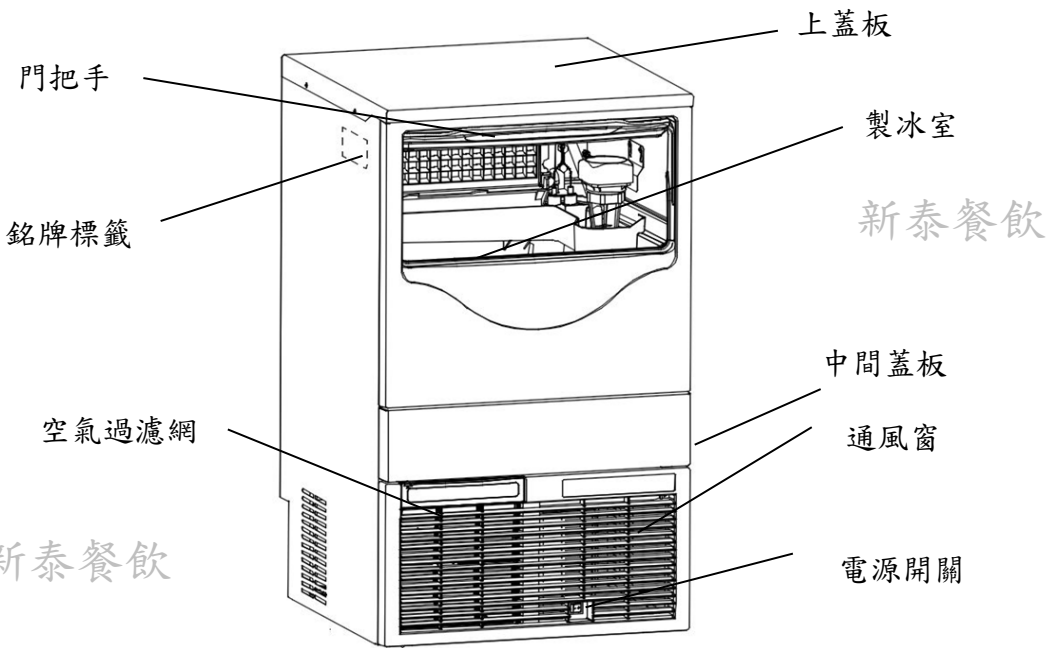

新泰餐飲

[SRM-45A/105A]

二、配件

	SRM-45A	SRM-105A
使用說明書	1	1
冰鏟	1	1
固定腳	0	4

新泰餐飲



使用說明書



冰鏟



固定腳

新泰餐飲

三、操作說明

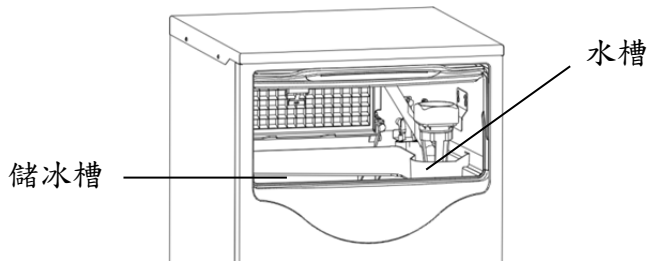

1. 本系列製冰機需使用單獨的電源 (220VAC/10A)
2. 製冰機運轉中請勿將手伸進儲冰槽背部或右側抽水馬達中，製冰板上的冰塊可能掉落、大塊硬質冰塊可能突然碎裂或抽水馬達運行中，因此造成傷害事故。
3. 所有零部件在出廠前均經過調整。安裝後不當調整可能導致製冰機的故障。
4. 關閉製冰機後，至少等待 3 分鐘後再重新啟動製冰機，以防止壓縮機受損。

四、注意事項

1. 初次啟動時，由於運行狀態還沒穩定，機器在開始運轉時會發出較大的“嗡嗡”聲，待運行狀態穩定後，聲音會減小。
2. 製冰機使用時，會長時間工作，壓縮機機殼溫度很高，這是正常現象。
3. 壓縮機發出的聲音以及開停機時壓縮機及電磁閥發出“咔嗒”聲都是正常現象。
4. 溫度較高時，製冰周期會便長，製冰效率下降，這是正常現象。
5. 銘牌中標定的耗电量是根据国家标准在实验室环境下测得的数值，當環境溫度和水溫較高時(如夏天環境溫度和水溫都較高)，實際耗電高於銘牌標註值是正常的。

五、故障處理

故障狀況	可能原因	處理方法
不製冰	電源開關未撥至“製冰”位置。	打開電源開關。
	電源線接頭鬆動。	請確認插頭有固定插好。
	電壓過高或過低。	檢查並使用建議的電壓連接。
	未插插頭。	插上插頭。
	儲冰控制開關冰滿時啟動。	取出冰塊。
	進水關閉，不能完成進水過程。	檢查並連接至正常的水壓。打開水閥，檢查進水情況。
	進水管過濾網或入水口堵塞。	清洗進水管過濾網。
蒸發器凍結	水槽排污口塞子沒塞上。	塞上排污口橡膠塞。
	蒸發器髒。	清理蒸發器。
	冰塊過厚。	調整冰厚檢知螺絲長度。
	製冰機未放平。	將製冰機放置平穩。
	供水回路髒。	清洗供水回路。
	進水電磁閥過濾網或入口處阻塞。	清理電磁閥入口。
卡冰	環境溫度或水溫過低。	提高溫度。
	冰厚檢知髒。	清理探頭。
	冰厚檢知倒線未接入控制板。	連接好導線。
	冰厚檢知未調整好。	調整好冰厚檢知。

故障狀況	可能原因	處理方法
冰塊質量差（不結實或不乾淨）	水質差。	更換過濾濾心。
	蒸發器髒。	清理蒸發器。
冰塊凹陷或不完整，或蒸發器上層冰不完整	冰厚檢知沒有調整好。	調整好冰厚檢知。
	水槽內水位過高或過低。	檢查檢知器位置。
	進水水壓不符合要求。	進水水壓確認在 0.07~0.55MPa 之間。
	蒸發器上有油。	用不沾油性物質的布擦洗蒸發器。
製冰量少	製冰機沒有放平。	將製冰機放平。
	空器過濾網和冷凝器堵塞。	清洗空氣過濾網和冷凝器。
	環境溫度、水溫過高。	調整環境溫度和水溫。
	水壓過高或過低。	進水水壓保證在 0.07~0.55MPa 之間。
冰形異常	冰厚檢知間隙過大或過小。	調整冰厚檢知。
	導冰板和水槽错位，儲冰箱水流失嚴重。	檢查導冰板是否正確的安裝在水槽上，水槽是否牢固地固定在儲冰槽內。
	噴水導管髒。	清洗噴水導管。
	蒸發器髒。	清洗蒸發器。
噪音過大	水硬度過高或水中含有雜質。	安裝淨水器或飲水機。
	放置不穩。	將製冰機放平。
儲冰箱內冰塊融化速度過快	製冰機與其他物體接觸。	避免製冰機與其他物體接觸。
	儲冰箱排水堵塞。	清理排水管。
外部有冷凝水	儲冰槽門未關閉。	完全關閉儲冰槽門。

新泰餐飲

新泰餐飲

新泰餐飲

新泰餐飲